



MM FORST
TECHNIK



MM-SHERPA®
Universal Laufwagen



Der MM-SHERPA® übernimmt als Universallaufwagen bei den Mastsystemen Syncro- und Wanderfalke sowie bei handelsüblichen Mastsystemen den Transport des geschlägerten Holzes oder anderer Materialien.

Das System bietet freie Beweglichkeit bei ausgezogenem Zugseil und wird per Funk gesteuert.

Wenn die Tragseilklemme geschlossen wird, öffnet sich automatisch die Zugseilklemme und umgekehrt. Das MM-SHERPA® System ermöglicht eine rasche und präzise Positionierung des automatischen Laufwagens, die Fixierung am gewünschten Punkt und die Klemmung der Last in jeder beliebigen Höhe über dem Boden. Das Ergebnis ist schnelles, effizientes und bestandschonendes Arbeiten.

Der MM-SHERPA® Laufwagen ist als 2-/3- oder 4-Seilsystem, bergab, bergauf oder in der Ebene, Tragkräfte von 1,5 to bis 4,0 to, Gravitationsbetrieb oder Allterrainbetrieb verfügbar.

Alle MM-SHERPA® Laufwagen sind TÜV geprüft.

MM-SHERPA® 2-Seil System 1,5 bis 4 to Bergauf

BA 1.5

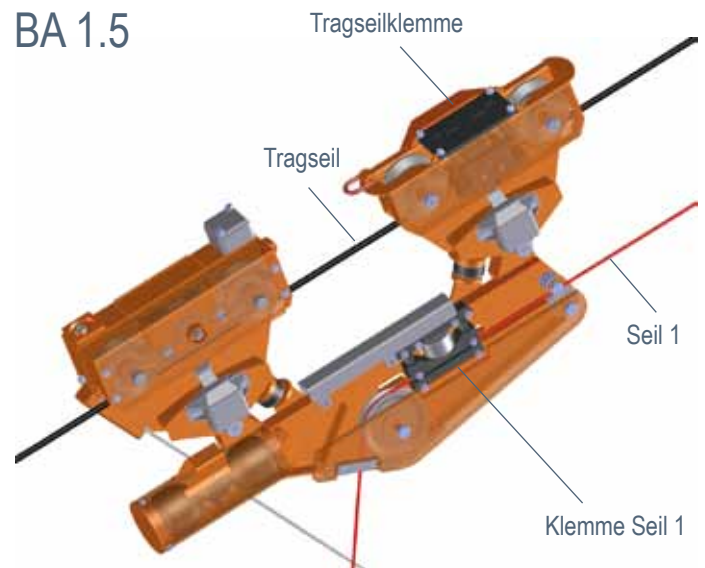

BA 3

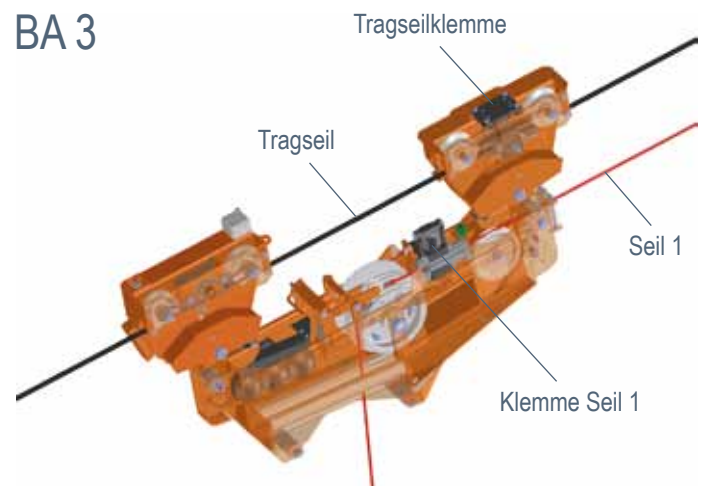

MOT 4

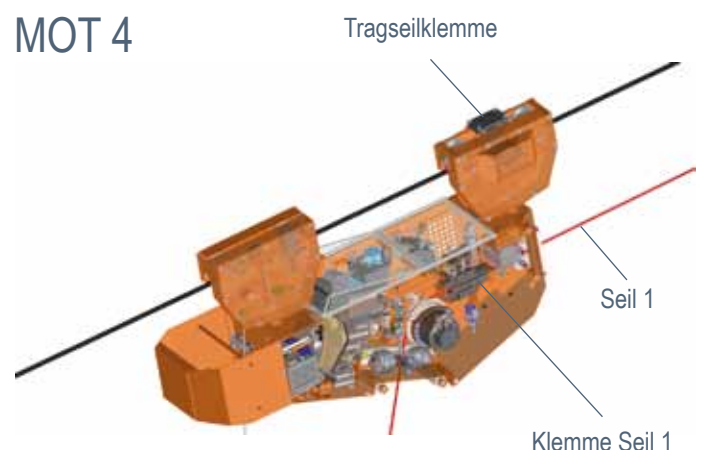



MM-SHERPA® 3-Seil Universalsystem 3 und 4 to

Bergauf / Ebene

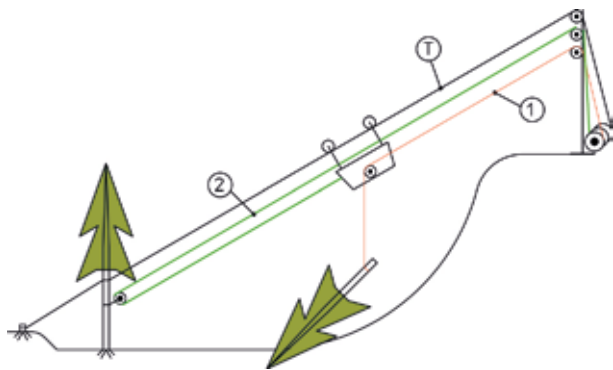

T - Tragseil | 1 - Seil 1 | 2 - Seil 2

Bergab

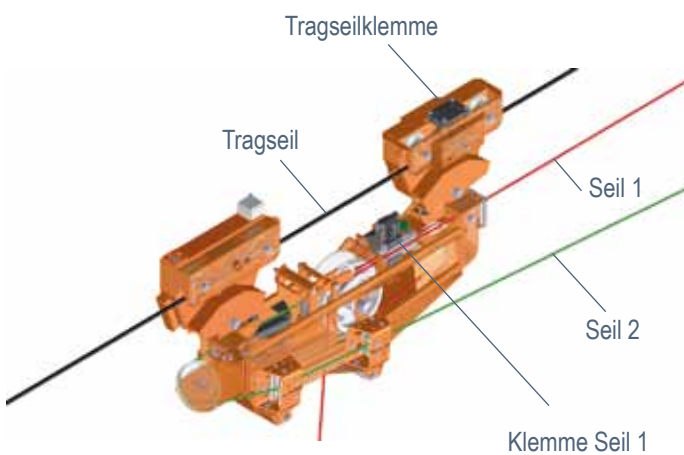
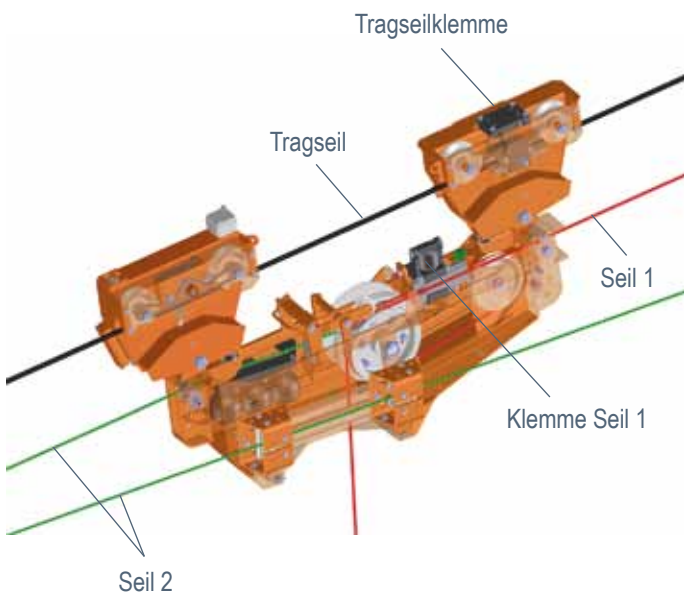
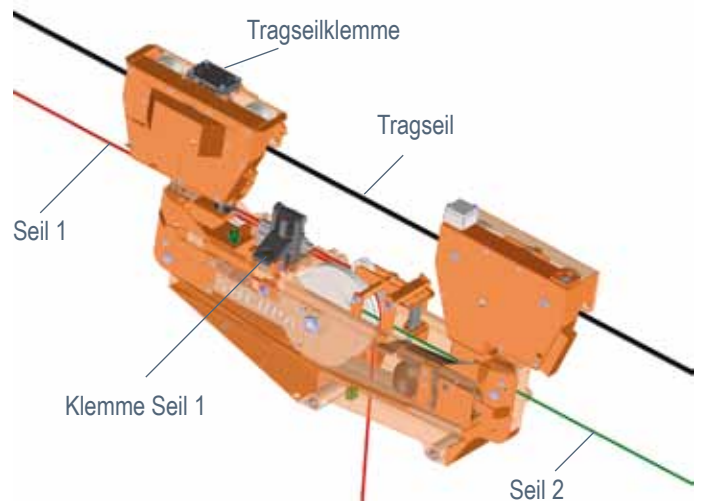
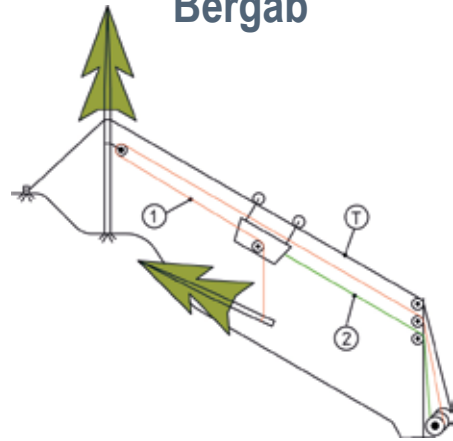



2-Seil-System

3-Seil-Universalsystem

MM-SHERPA®	BA 1.5	BA 3	MOT 4	U3	U4	U4 XL
Tragfähigkeit	1,5 to	3 to	4 to	3 to	4 to	4 to
Tragseil Durchmesser	14–20 mm	14-20 mm	18–26 mm	14–20 mm	18-26 mm	18-26 mm
Gewicht	190 kg	430 kg	610 kg	460 kg	540 kg	720 kg
Seilbruchsicherung	●	●	●	●	●	●
Zwangsausspulung	—	—	●	●	●	●
Seitliche Durchführungsrollen	—	—	—	○	○	○
Ausspulllänge bei Seil 2						
Ø 6 mm				200 m		—
Ø 7 mm				153 m		—
Ø 8 mm				109 m		200 m
Ø 9 mm				91 m		159 m
Ø 10 mm				73 m		132 m
Ø 11 mm				57 m		99 m

— nicht erhältlich ○ Option ● Serie BA ... Bergauf U ... Universal

Wir behalten uns das Recht vor, während der laufenden Entwicklung technische Änderungen vorzunehmen. E2014



MM FORSTTECHNIK GmbH

Mayr-Melnhof-Straße 9
8130 Frohnleiten | Austria

Tel.: +43 3126 5099 0
Fax: +43 3126 5099 4068
E-Mail: office@mm-forsttechnik.at
Web: www.mm-forsttechnik.at

